

SMARTPONG

Der smarteste Tischtennisroboter der Welt



INSTALLATION UND FEHLERBEHEBUNG

KURZANLEITUNG

SMARTPONG

Herzlichen Dank, dass Sie sich für SMARTPONG, den vollautomatischen Tischtennisroboter mit Mikrocomputer, entschieden haben.

Ausführliche Informationen finden Sie im BENUTZERHANDBUCH.

Achtung:

Im Verpackungskarton wurden 100 Stück 40mm Bälle mitgeliefert. Falls die Bälle eingedellt oder gequetscht sind, verwenden Sie diese bitte nicht im Gerät, dies könnte zu einer Beschädigung führen. Wenn die Bälle aufgebraucht wurden, kaufen Sie 40mm Bälle.

Installation des Tischtennisroboters am Tisch

1. Wenn die Tischstärke 25mm beträgt, verwenden Sie bitte Unterlage Nr.1, bei 21mm Unterlage Nr. 3/4 und bei 17mm Unterlage Nr. 1/2.
2. Für ein Probeservice führen Sie die Auto-Modi 1, 5 und 8 durch, um die richtige Servicefrequenz einzustellen. Falls der Ball nicht auf den Tisch trifft, ist die Montage nicht korrekt. Tauschen Sie die Unterlagen aus, oder passen Sie die Unterlagen so lange an, bis der Ball in den Auto-Modi 1, 5 und 8 den Tisch trifft. Siehe Beispiel unten:

AUTO 1 Frequenz 20

AUTO 5 Frequenz 15

AUTO 8 Frequenz 5

Installation des Ballmischers, um eine Blockierung der Bälle zu vermeiden

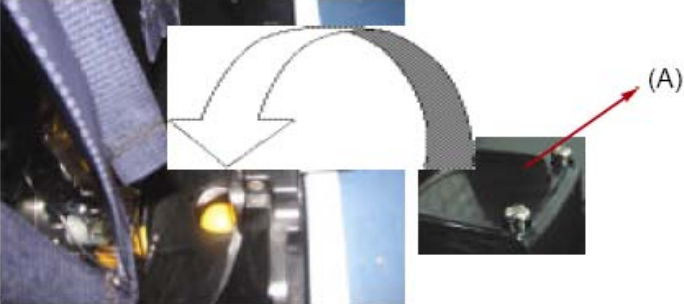
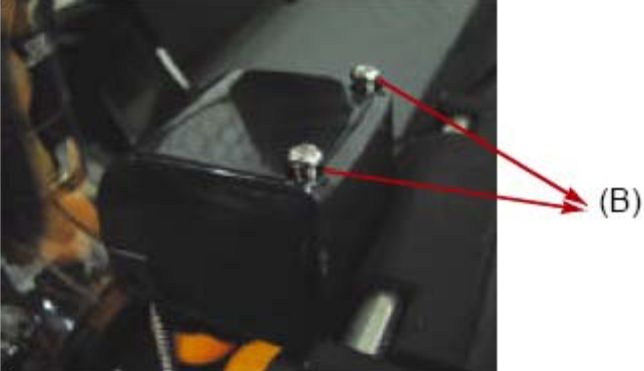
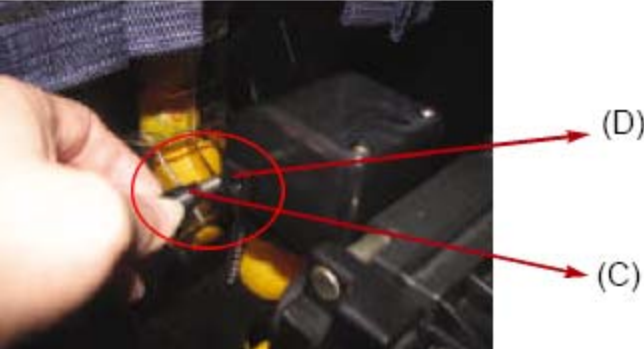
Anleitung	ABBILDUNGEN
1. Setzen Sie den Motor (A) durch die Mitte des Untergestells ein.	 The image shows a close-up of the motor (A) being inserted into the base of the ball mixer. A white arrow indicates the direction of insertion. A red arrow points to the motor (A) in the base.
2. Setzen Sie 2 Schrauben (B) in die Öffnungen ein und ziehen Sie diese fest.	 The image shows two screws (B) being inserted into the base of the ball mixer. Red arrows point to the screws (B) in the base.
3. Stecken Sie den Stecker (C) in die Buchse (D).	 The image shows a hand inserting a plug (C) into a socket (D) on the base of the ball mixer. Red arrows point to the plug (C) and the socket (D).

Aufbau und Abbau des Tischtennisroboters

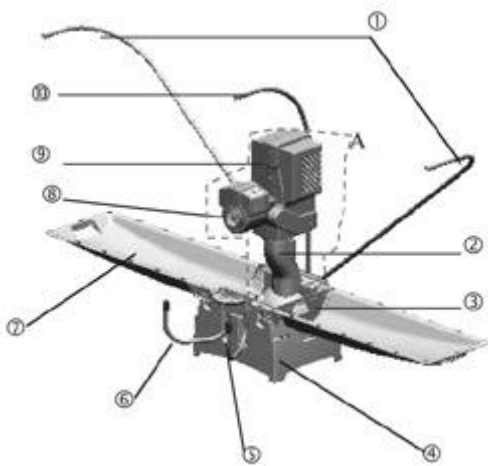

- (1) Linkes/Rechtes Rohr
- (2) Transparente Abdeckung
- (3) Balltrenneinrichtung
- (4) Sockel (Untergestell oder Ballserviceschacht)
- (5) Rechtes Rohr
- (6) Linkes Rohr
- (7) Linke/Rechte Ballsammelbehälter (Ballschiene)
- (8) Ballkopf
- (9) Infrarotsensor
- (10) Mittleres Rohr
- (A) System (Roboter)

Aufbau

Bitte befolgen Sie die untenstehenden Anweisungen, um die Leistung des Roboters zu optimieren:

Die Montage dieses Roboters ist ganz einfach, sie benötigen kein spezielles Werkzeug. Wenn Sie den untenstehenden Schritten folgen, können Sie den Aufbau in fünf Minuten erledigen.



1. Wenn Sie den Roboter aus dem Verpackungskarton entnehmen, halten Sie bitte das Eisenrohr mit einer Hand und den Sockel mit der anderen Hand fest. Stellen Sie den Roboter so auf den Tisch, dass die Rückseite des Roboters zu Ihnen zeigt.
2. Entnehmen Sie die Rohre von beiden Seiten des Sockels und stecken Sie sie in das gerade Eisenrohr.
3. Heben Sie den linken und rechten Ballsammelbehälter an und bringen Sie ihn vorsichtig nach unten.
4. Ziehen Sie die dreieckige Klammer auf der Vorderseite des Roboters heraus (Stützklammer auf der Unterseite) und klappen Sie das linke und rechte Rohr auseinander.

5. Bringen Sie die passenden Unterlagen je nach Stärke des Tisches an das linke und rechte Rohr auf der Vorderseite an. Wenn die Tischstärke 25mm beträgt, verwenden Sie bitte Unterlage Nr. 1, bei 21mm Unterlage Nr. 3/4 und bei 17mm Unterlage Nr. 1/2.
6. Setzen Sie den Motor durch die Mitte des Untergestells ein, legen Sie zwei Schrauben in die Öffnungen und ziehen Sie diese fest.
7. Halten Sie den Sockel an beiden Seiten fest, heben Sie das gesamte System an und schieben Sie die vorderen Rohre in einem Winkel von 45° unter den Tisch, während Sie die Spitze der dreieckigen Klammer an der Mittellinie des Tisches ausrichten.
8. Verbinden Sie ein Ende des Netzkabels mit dem Wechselstromanschluss des Roboters und stecken Sie das andere Ende an eine Wechselstromsteckdose an.
9. Das System kann nun mit der Fernbedienung in Betrieb genommen werden (siehe S.10-S.11).

Hinweis:

Falls ein Ball oder ein anderer Gegenstand irgendwo stecken bleibt, piept der Summer zwei bis drei Minuten lang, danach beginnt das System sich neu zu positionieren. Bitte schalten Sie das Gerät ab, bis das Problem gelöst ist.



Abbau

Sie brauchen nur zwei Minuten, um das System abzubauen.

1. Trennen Sie das Netzkabel ab.
2. Halten Sie den Sockel an beiden Seiten fest, heben Sie das gesamte System ein wenig an und ziehen Sie es nach rückwärts. Stellen Sie dann das System auf dem Tisch ab.
3. Sammeln Sie die Bälle von der rechten und linken Ballschale ein und bringen Sie die Balltrenneinrichtungen seitlich an, um ein Herunterfallen der Bälle zu vermeiden.
4. Ziehen Sie das linke und rechte Rohr ein und bringen Sie es zum Sockel.
5. Klappen Sie die Ballschalen wieder nach oben, in ihre ursprüngliche Position (beide Seiten).
6. Ziehen Sie die Rohre auf beiden Seiten aus den Eisenrohren und setzen Sie sie in die Öffnungen links und rechts an der Halteklammer ein.

Ein Netzgerät, das sich automatisch umstellt, ist in das System integriert, um alle international gängigen Spannungen (AC 88V~240V) zu erfassen.

- Nachdem Sie das System anstecken, bewegt sich der Ballkopf in die Betriebsposition. Wenn die Fernbedienung abgeschaltet wird (während der Infrarotsensor des Systems anvisiert wird), bewegt sich das System wieder in die Ausgangsposition zurück.
- Bitte trennen Sie das Netzkabel ab, wenn Sie das System über einen längeren Zeitraum hinweg nicht benutzen.
- Wenn der rechte oder linke Ballsammelbehälter höher als der Tisch liegt, werden die Bälle nicht auf den Tisch fallen. Bitte passen Sie die Unterlagen an, um die Höhe zu verringern.
- Vergewissern Sie sich, dass Sie Bälle der Standardgröße verwenden, bevor Sie diese in die Maschine füllen. Verwenden Sie niemals andere Bälle als 40 mm.

Reinigung und Wartung

Reinigen des Gehäuses

Bei geringer Verschmutzung ist ein weiches Tuch ausreichend. Falls das System schmutzig wird, verwenden Sie bitte eine Lösung von Seife und Wasser im Verhältnis 1:6 und reinigen Sie das Gerät mit einem weichen Tuch, trocknen Sie es anschließend mit einem trockenen, weichen Tuch ab.

Verwenden Sie niemals starke Reiniger wie Alkohol, Benzin oder andere flüchtige Reiniger.

Um Unfälle zu vermeiden, trennen Sie immer das Netzkabel ab, bevor Sie das System reinigen.

Wartung des Systems

Bitte waschen Sie die Tischtennisbälle regelmäßig, um Staub und Haare zu entfernen, denn diese können zu einer Störung des Systems führen.

Falls die Bälle deformiert oder eingedrückt sind, oder die falsche Größe haben, verwenden Sie diese nicht weiter, um eine Beschädigung des Systems zu vermeiden.

Lösung für stecken gebliebene Bälle

Schritt 1:

Trennen Sie den Netzstecker ab und entfernen Sie das Stromkabel des Ballmischers.

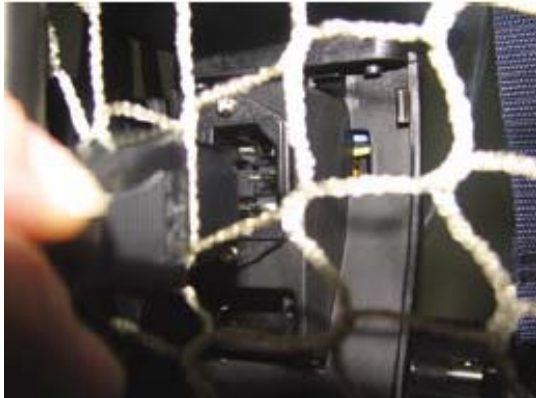

Netzstecker

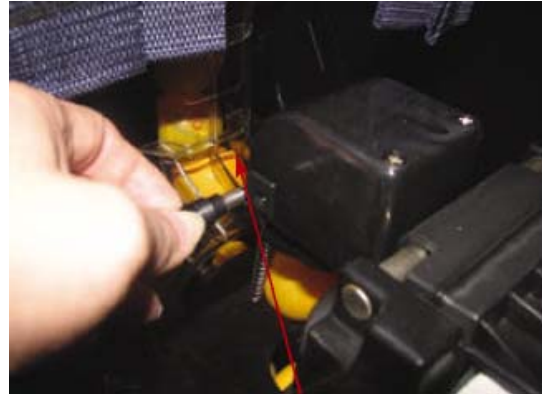

Stromkabel des Ballmischers

Schritt 2:

Montieren Sie die Balltrenneinrichtung in das Untergestell (siehe Abbildung unten).

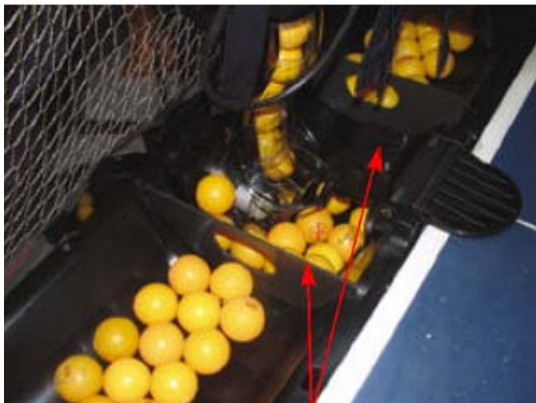

Balltrenneinrichtung

Schritt 4:

Lösen Sie die Flügelmuttern.

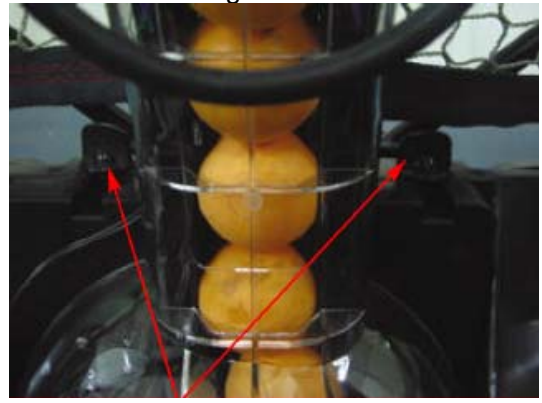

Flügelmuttern

Schritt 3:

Räumen Sie die Bälle aus dem Untergestell heraus.



Schritt 5:

Heben Sie den Roboter an. Entfernen Sie die Bälle aus dem Untergestell und überprüfen Sie, ob die Bälle eingedrückt oder deformiert sind, oder die falsche Größe haben. Wenn ja, füllen Sie diese nicht in die Maschine.

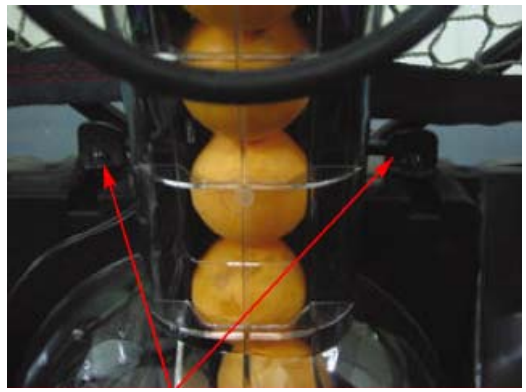

Kurzanleitung zur Fehlerbehebung

Anmerkungen:

1. Dieses Gerät benötigt keinerlei Modifizierungen. Falls eine Störung auftritt, überprüfen Sie bitte folgendes, um den Fehler zu beheben.
2. Um eine Beschädigung zu vermeiden, trennen Sie das System auf alle Fälle vom Netzstrom, bis das Problem gelöst ist.
3. Falls Ihr Problem nicht in der Liste aufscheint, wenden Sie sich bitte an Ihren Händler. Versuchen Sie niemals das Gerät selbst auseinander zu bauen.
4. Falls ein Ball stecken bleibt, kehrt das System in seine Ausgangsposition zurück.

	Problem	Ursache	Lösung
System	A. System startet nicht	<ol style="list-style-type: none"> 1. Gerät ist nicht eingeschaltet. 2. Ballserviceschacht ist blockiert. 3. Fernbedienung ist zu weit vom System entfernt, oder es befindet sich ein Hindernis dazwischen. 4. Kein Strom. 5. Störung der Fernbedienung. 	<ol style="list-style-type: none"> 1. Überprüfen Sie, ob das Stromkabel eingesteckt ist. 2. Siehe B. 3. Verringern Sie die Entfernung zwischen der Fernbedienung und dem System, oder entfernen Sie mögliche Hindernisse. Falls das nicht funktioniert, könnte es sich um eine Störung des Systems, oder der Fernbedienung handeln. (Schicken Sie es zum Reparaturcenter) 4. Tauschen Sie die Sicherung aus. 5. Siehe D.
	B. Ballserviceschacht ist durch Bälle blockiert (Summer piept)	<ol style="list-style-type: none"> 1. Blockierung durch Bälle oder andere Gegenstände. 	<ol style="list-style-type: none"> 1. Blockiert durch Bälle – schalten Sie zuerst das System ab! Entfernen Sie die transparente Abdeckung und messen Sie den Durchmesser des Balles. Verwenden Sie keine übergroßen oder verdrückten Bälle, um eine Blockierung zu vermeiden. 2. Blockiert durch sonstige Gegenstände oder Behinderung des Ballservicegetriebes.
	C. Schwaches, fehlerhaftes oder ausbleibendes Ballservice	<ol style="list-style-type: none"> 1. Die transparente Abdeckung ist nicht fest verschlossen. 2. Es befinden sich keine Bälle im Serviceschacht, weil ein Ball im linken/rechten Sammelbehälter eingeklemmt ist. 3. Der Ballserviceschacht ist durch Bälle oder andere Gegenstände blockiert. 4. Die Bälle sind zu klein (38mm) 5. Die Feder der Ballserviceröhre ist defekt. 	<ol style="list-style-type: none"> 1. Schließen Sie transparente Abdeckung fest zu. 2. Legen Sie den Ball vom linken/rechten Sammelbehälter zurück in den Ballserviceschacht. 3. Überprüfen Sie den Ballserviceschacht und entfernen Sie gegebenenfalls eingeklemmte Bälle oder andere Gegenstände. 4. Verwenden Sie internationale 40mm Standardbälle. 5. Schicken Sie das System zum Reparaturcenter.
Fernbedienung	D. Das System funktioniert, reagiert aber nicht auf die Fernbedienung	<ol style="list-style-type: none"> 1. Das leitfähige Plastik ist abgenutzt. 2. Ungültige Servicemodi. Im AUTO-MODUS sind nur Laufzeit, Servicefrequenz und Speichermodule verfügbar. 3. Der Batteriestrom der Fernbedienung ist zu schwach. 4. Die Fernbedienung visiert das System nicht korrekt an. 	<ol style="list-style-type: none"> 1. Schicken Sie das Gerät an das Reparaturcenter. 2. Bitte lesen Sie sich das BENUTZERHANDBUCH der Fernbedienung durch. Falls das Problem weiterhin besteht, senden Sie das Gerät zum Reparaturcenter. 3. Tauschen Sie die Batterien aus. 4. Visieren Sie das System direkt mit der Fernbedienung an.
	E. Keine Anzeige am LCD	<ol style="list-style-type: none"> 1. Der Batteriestrom ist zu schwach. 2. Die Batterien sind falsch eingelegt. 3. LCD ist defekt. 	<ol style="list-style-type: none"> 1. Tauschen Sie die Batterien aus. 2. Überprüfen Sie die Polrichtung der Batterien. 3. Schicken Sie das Gerät an das Reparaturcenter.
	F. Speicherfunktion funktioniert nicht	<ol style="list-style-type: none"> 1. Falsche Speichereinstellungen. 2. Defekt der Leiterplatte. 	<ol style="list-style-type: none"> 1. Bitte sehen Sie im BENUTZERHANDBUCH S.19~21 nach, um die Speichereinstellungen erneut vorzunehmen. 2. Schicken Sie das Gerät an das Reparaturcenter.